



MERKMALE DES PRODUKTS

2,5m
max Max. Torflügelänge 2.5m

180°
max Max. Toröffnungswinkel 180°

200
kg Maximales Torflügelgewicht 200kg

 Wohngebäude

Eigenschaften SERIE BLi

Integrierbare Drehtorantriebe

Inside ist eine Produktlinie für Herstellerfirmen von serienmäßig produzierten Türen und Toren. Inside ist eine Produktlinie für Herstellerfirmen von serienmäßig produzierten Türen und Toren. Die Integration der Automatik in die Struktur der Tür oder des Tores erlaubt in der Bauphase die Vervollständigung der Realisierung der Türautomatisierung und ermöglicht dem Türenhersteller auf diese Weise, ein vollständiges und schon nach den Parametern der Maschinenrichtlinie getestetes Produkt zu liefern.

Die elektromechanischen Antriebe wurden entwickelt, um die größtmögliche Anpassungsfähigkeit an die Integration direkt auf dem Pfosten des Torflügels wie auch auf dem Pfeiler mit Umlenkungsauslösung zu garantieren.

Der extrem kompakte Getriebemotorbereich ist eingeschlossen in eine sehr robuste Struktur aus Aluminiumdruckguss, die von einer Pulverbeschichtung geschützt wird. In ihrem Inneren arbeitet ein 2-stufiges Planetengetriebe mit Flüssigfettdauerschmierung, das an einen leistungsstarken Niederspannungsmotor angehängt ist, der es dem Ganzen erlaubt, maximale Leistungen bei absoluter Geräuscharmheit während des Betriebs zu erreichen.

Der Antrieb ist geeignet für die Automatisierung von Torflügeln bis zu einer Flügelänge von 2,0 m und 200kg Gewicht pro Flügel. Für längere Flügel bis 2,5m muss ein Elektroschloss hinzugefügt werden.

Die Automatisierung sorgt für die automatische Verriegelung (auf beiden Flügeln) über ein System mit Elektrobremse (in den Motor integriert), wodurch die Blockierung des Flügels beim Schließen bewirkt wird.

Die manuelle Betätigung kann über einen Sechskantschlüssel direkt auf dem Getriebemotor erfolgen.

Der selbsthemmender Getriebemotor ist ausgerüstet mit einem direkten Entriegelungssystem, das mit einem Sechskantschlüssel betätigt wird.

Merkmale des Produkts BLI1000

Integrierbarer selbsthemmender Schiebetorantrieb

24Vdc-Motor kontrolliert über Encoder.
Flügelgewicht max. 200kg.



> ULTIMATE CARDIN App

ALLGEMEINE MERKMALE

Motorstromversorgung	Vac	24
Maximale Motor Leistungsaufnahme	W	50
Motor Stromaufnahme	A	2
Einschaltdauer	%	70
Toröffnungszeit 90°	s	16
Max. Öffnungswinkel	°	180
Max. Torgewicht	kg	200
Max. Flügellänge	m	2
Betriebstemperatur	°C	-20...+55
Schutzgrad	IP	55

AUSSENABMESSUNGEN

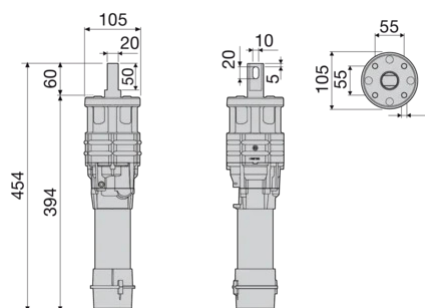

> ULTIMATE CARDIN App